

**HADEF Stirnradflaschenzug**  
**HADEF Spur Gear Hoist**  
**HADEF Palan manuel à engrenage droit**

**Figur 9/12**  
**Type 9/12**  
**Série 9/12**

- Geräteschutz durch Rutschkupplung  
Hoist protection by slipping clutch  
Protection de l'appareil par accouplement à friction
- Industrie-Qualität  
Reliable quality  
Haute qualité de fabrication
- Kompaktes, stabiles Stahlblechgehäuse  
Compact, rigid steel housing  
Construction compacte et robuste avec carter en acier
- Verzinkte RUD Lastkette nach EN 818-7 T  
Zinc plated RUD load chain acc. to EN 818-7 T  
Chaîne de charge zinguée suivant EN 818-7 T
- Verstärkte Hakensicherung bei Aufhänge- und Lasthaken  
Reinforced safety catch of suspension and load hook  
Linguets de sécurité renforcés pour crochets de suspension et de charge
- Hochwertiger Korrosionsschutz der unlackierten Teile  
Corrosion protection of components not painted  
Traitement anticorrosion des pièces non peintes

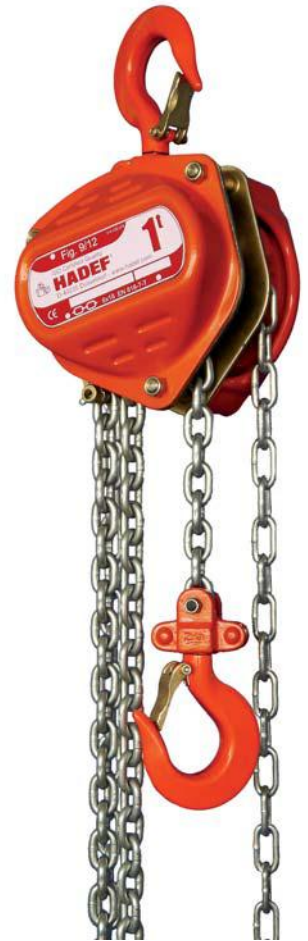

Tragfähigkeit	Kettenstränge	Lastkette	Handkette	Hub nach 30 m Handkette	Handkraft bei Nennlast	Gewicht	
						weight	poids
capacity	chain falls	load chain	hand chain	lift at 30 m hand chain	hand chain pull	bei 3 m Aufhängehöhe	je m Mehrhub
capacité	brins de chaîne	chaîne de charge	chaîne de manoeuvre	levage par déroulement de 30 m de chaîne de manoeuvre	effort à la chaîne de manoeuvre	at 3 m suspension height	per m add. lift
kg		mm	mm	mm	ca./ approx./env daN	pour 3 m de hauteur de suspension	par m add. de levage
						ca. kg approx. kg env. kg	ca. kg approx. kg env. kg
500	1	5 x 15	5 x 25	921	26	8	1,5
1000	1	6 x 18		561	27	11	1,7
1500	1	8 x 24		522	37	17	2,3
2000	1	8 x 24		423	41	17	2,3
3000	2	8 x 24		261	39	23	3,7
5000	2	10 x 30		168	40	37	5,3
10000	4	10 x 30		84	43	99	9,6
20000	8	10 x 30		84	88	187	19,7

Figur/ Type/ Série 9/12

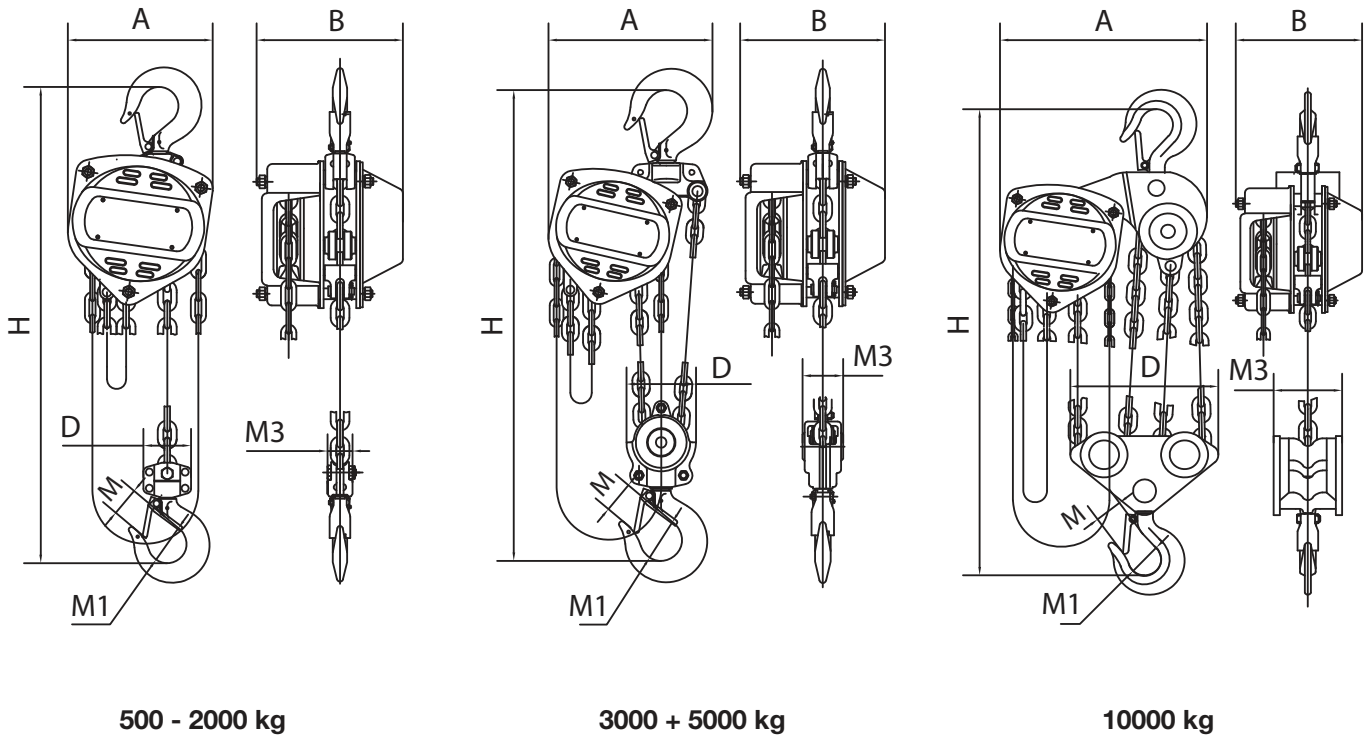

Tragfähigkeit capacity capacité kg	Hauptabmessungen in mm						
	main dimensions in mm						
	dimensions principales en mm						
	A	B	D	M	M1	M3	H
500	120	124	55	25	32	25	275
1000	145	132	62	33	39	30	342
1500	165	150	68	32	39	36	378
2000	178	155	68	37	46	37	403
3000	212	149	100	42	51	56	510
5000	310	178	130	51	58	75	615
10000	365	180	260	64	85	98	760
20000	550	225	286	82	110	123	1150